

TANK DE MATURATION MIX

POUR QUELLE UTILISATION ?

Utilisé pour la maturation des mélanges (réhydratation des composés) pour les glaces par exemple.

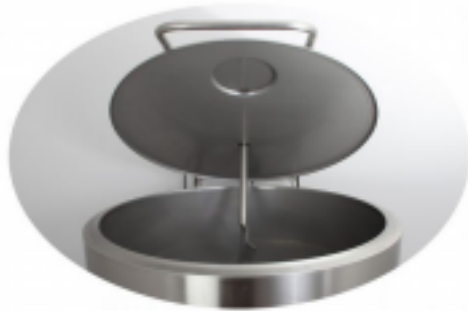

Photos non contractuelles



DETAILS TECHNIQUES

- Gestion de la température par thermostat électronique.
- Mélange par agitation renforcée avec outil à double palme.

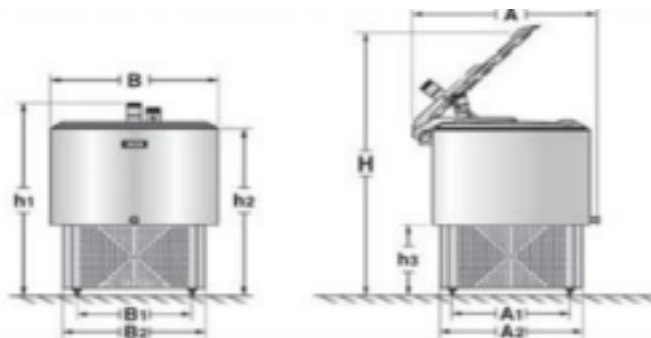

OPTIONS

Chariot à roulettes

	Litrage	Dimensions (mm)										Poids (kg)
		A	A1	A2	B	B1	B2	H	h1	h2	h3	
TF50	50	560	280	365	520	280	365	1350	1050	820	440	40
TF100	100	720	330	400	680	410	490	1660	1190	980	420	60
TF200	200	1000	530	610	880	530	610	1760	1220	990	420	100
TF300	300	1100	530	600	980	530	610	1900	1250	1030	420	110

